

MORE UNIVERSAL AND ECOLOGY

キャッチパレットトラックは、誰にでも使いやすく。
地球にもやさしい製品として、さらに進化しました。



CATCH PALLET TRUCK

Web page



Catch Pallet Truck

[キャッチパレットトラック]

標準
装備
の
機能

POINT 01 新デザインの樹脂製ハンドル

従来の鉄から樹脂に材質を変更し、軽くて手ざわりも機能性もグーンとアップしました。しかも樹脂を使っているのに強度は抜群！ユニバーサルデザインを設計コンセプトにして、ハンドル形状を一新。誰もが使用できる操作性を追求し、カタチにしました。絶妙な角度が自在なハンドリングを実現します。

POINT 02 OPK 独自の操作方法

レバーは手前に引き上げることで簡単にニュートラルになり、微妙な調整は要りません。OPK のキャッチパレットトラックは、操作性と安全性に配慮したこの独自方式を長年にわたって採用。ユーザーから高い評価と信頼をいただいています。

POINT 03 アルミ芯のステアリングホイール

従来の鋳物芯からアルミ芯へ変更。軽量化により、ハンドリングがよりスムーズになりました。

POINT 04 多彩なオプション

OPK の長年の経験・ノウハウを活かして、さまざまな現場環境・使用状況に応じた各種オプションを準備いたしました。豊富な製品バリエーションとの組み合わせで、幅広いユーザーニーズにお応えいたします。
(オプション内容の詳細については、P.10 をご参照ください)



GOOD DESIGN
AWARD 2007

大阪デザインセンター
選定商品

工業デザイン部門
中小企業優秀賞受賞

ワンタッチのニュートラルレバー

レバーを握るだけの簡単操作で、誰でも楽に運搬することができます。



急降下防止バルブ内蔵

急降下を防止、下降時の衝撃を和らげます。

ノーパッキン油圧ポンプ

オリジナルの油圧機構です。

バルブクリーニング装置内蔵

バルブ内を簡単に洗浄し、正常なバルブ状態を維持できます。

自動積荷チェックバルブ内蔵

リフト時の過積載を防止、作業者と製品を保護します。



[CP-15S-107]

標準型 / 標準タイプ

軽量で扱いやすい、オールマイティなベーシックタイプ。

軽くて手ざわりも機能性も良い、樹脂製ハンドルを採用。
ステアリングホイールの軽量化によって、ハンドリングがよりスムーズになりました。
OPKオリジナルのノーパッキン油圧ポンプに、ワンタッチのニュートラルレバーで、
負荷時でも軽々走行・操作できます。

両面パレット用(1100mm)
[CP-15L-140]
[CP-20L-140]



[CP-15S-107]

Catch Pallet Truck / キャッチパレットトラック

| 型式 | 仕様 積載質量 (kg) | 最大 (mm) H1 | 最低位 (mm) H2 | 最高位 (mm) H3 | フォーク(mm) | | | | | 全長 (mm) L4 | 全高 (mm) H3 | ステアリング ホイール φ×幅 (mm) | ロード ホイール φ×幅 (mm) | 車体 質量 (kg) | | | | | | | | | | |
|------------|--------------------|------------------|-------------------|-------------------|----------|-------|-------|-----|-------|------------------|------------------|-------------------------------|----------------------------|------------------|----------|-------|-------|-----|-------|-----|-------|-----|-------|-------|
| | | | | | 外幅 | | 長さ | | | | | | | | 内幅 W2 | | | | | | | | | |
| | | | | | W1 | L1 | L2 | L3 | | | | | | | | | | | | | | | | |
| CP-7M-85 | 700 | 65 | 185 | 450 | 850 | 770 | 625 | 210 | 1,240 | 1,150 | ステレオ 150×45 | ウレタン 65×56 | 51 | | | | | | | | | | | |
| CP-7S-85 | | | | 520 | 1,000 | 920 | 775 | 210 | 1,240 | | | | 53 | | | | | | | | | | | |
| CP-7S-100 | | | | 650 | | | | | | | | | 1,200 | 1,120 | 975 | 410 | 1,590 | 55 | | | | | | |
| CP-7L-100 | | | | | | | | | | | | | | | | | | 520 | 1,000 | 925 | 775 | 280 | 1,390 | 58 |
| CP-7L-120 | | | | | | | | | | | | | | | | | | | | | | | | 64 |
| CP-10M-85 | 1,000 | 80 | 200 | 450 | 850 | 775 | 625 | 210 | 1,240 | 1,150 | ステレオ 180×60 | ウレタン 80×56 | 51 | | | | | | | | | | | |
| CP-10S-85 | | | | 520 | 1,000 | 925 | 775 | 210 | 1,240 | | | | 53 | | | | | | | | | | | |
| CP-10S-100 | | | | 650 | | | | | | | | | 1,200 | 1,125 | 975 | 410 | 1,590 | 55 | | | | | | |
| CP-10L-100 | | | | | | | | | | | | | | | | | | 520 | 1,000 | 925 | 775 | 280 | 1,390 | 58 |
| CP-10L-120 | | | | | | | | | | | | | | | | | | | | | | | | 64 |
| CP-13S-100 | 1,300 | 80 | 200 | 520 | 1,000 | 925 | 775 | 280 | 1,390 | 1,150 | ステレオ 180×60 | ウレタン 80×56 | 57 | | | | | | | | | | | |
| CP-13L-100 | | | | 650 | 1,000 | 925 | 775 | 280 | 1,390 | | | | 60 | | | | | | | | | | | |
| CP-15M-85 | | | | 470 | | | | | | | | | 850 | 730 | 570 | 220 | 1,260 | 62 | | | | | | |
| CP-15S-85 | | | | | | | | | | | | | | | | | | 520 | 980 | 860 | 700 | 220 | 1,390 | 72 |
| CP-15S-98 | | | | | | | | | | | | | | | | | | | | | | | | 73 |
| CP-15S-107 | 1,500 | 80 | 200 | 620 | 1,070 | 950 | 790 | 220 | 1,480 | 1,170 | ステレオ 180×60 | ウレタン 80×73 | 74 | | | | | | | | | | | |
| CP-15S-115 | | | | | 1,150 | 1,030 | 870 | 220 | 1,560 | | | | 75 | | | | | | | | | | | |
| CP-15J-98 | | | | | 980 | 860 | 700 | 320 | 1,390 | | | | 1,480 | 75 | 76 | 80 | 83 | 93 | | | | | | |
| CP-15J-107 | | | | | | | | | | | | | | | | | | | 1,070 | 950 | 790 | 320 | 1,480 | 80 |
| CP-15L-85 | | | | | | | | | | | | | | | | | | | 850 | 730 | 570 | 385 | 1,260 | 1,480 |
| CP-15L-107 | 1,070 | 950 | 790 | 385 | | | | | | 1,630 | 83 | | | | | | | | | | | | | |
| CP-15L-122 | 1,220 | 1,100 | 940 | 385 | 1,630 | 83 | | | | | | | | | | | | | | | | | | |
| CP-15L-140 | 1,400 | 1,280 | 1,120 | 385 | 1,810 | 93 | | | | | | | | | | | | | | | | | | |
| CP-20S-85 | 2,000 | 80 | 200 | 520 | 850 | 730 | 570 | 220 | 1,260 | 1,170 | ステレオ 180×60 | ウレタン 80×73 | 72 | | | | | | | | | | | |
| CP-20S-107 | | | | | 1,070 | 950 | 790 | 220 | 1,480 | | | | 74 | | | | | | | | | | | |
| CP-20S-115 | | | | | 1,150 | 1,030 | 870 | 220 | 1,560 | | | | 75 | | | | | | | | | | | |
| CP-20L-85 | | | | | 850 | 730 | 570 | 385 | 1,260 | | | | 1,480 | 80 | 83 | 93 | | | | | | | | |
| CP-20L-107 | | | | | | | | | | | | | | | | | 1,070 | 950 | 790 | 385 | 1,630 | 83 | | |
| CP-20L-122 | 1,220 | 1,100 | 940 | 385 | | | | | | 1,630 | 83 | | | | | | | | | | | | | |
| CP-20L-140 | 1,400 | 1,280 | 1,120 | 385 | | | | | | 1,810 | 93 | | | | | | | | | | | | | |
| CP-25S-107 | 2,500 | 80 | 200 | 520 | 1,070 | 950 | 790 | 220 | 1,480 | 1,170 | ウレタン 180×60 | ウレタン 80×73 | 82 | | | | | | | | | | | |
| CP-25L-122 | | | | | 1,220 | 1,100 | 940 | 385 | 1,630 | | | | 88 | | | | | | | | | | | |
| CP-30S-107 | | | | | 520 | 1,070 | 1,010 | 770 | 180 | | | | 1,480 | 100 | | | | | | | | | | |
| CP-30L-122 | | | | | | | | | | | | | | | 1,220 | 1,160 | 920 | 345 | 1,630 | 115 | | | | |
| CP-30L-160 | | | | | | | | | | | | | | | 1,600 | 1,540 | 1,300 | 345 | 2,010 | 135 | | | | |
| CP-35S-107 | 3,500 | 85 | 205 | 520 | 1,070 | 1,010 | 770 | 180 | 1,450 | 1,170 | ウレタン 180×60 | ウレタンW車輪 80×73 | 102 | | | | | | | | | | | |
| CP-35L-122 | | | | | 1,220 | 1,160 | 920 | 345 | 1,600 | | | | 117 | | | | | | | | | | | |
| CP-35L-160 | | | | | 1,600 | 1,540 | 1,300 | 345 | 1,980 | | | | 137 | | | | | | | | | | | |
| CP-50L-150 | | | | | 1,500 | 1,440 | 1,200 | 360 | 1,900 | | | | 1,190 | 220 | | | | | | | | | | |
| CP-50L-180 | | | | | | | | | | | | | | | 1,800 | 1,760 | 1,500 | 360 | 2,200 | 240 | | | | |

■寸法図(標準タイプ)

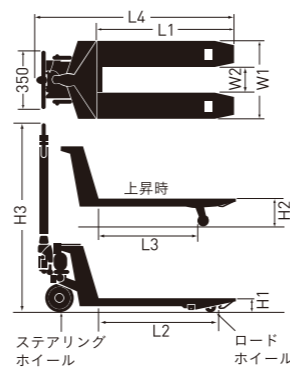

(オプション)W車輪型(標準タイプのみ)

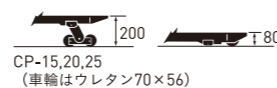

CP-15,20,25
(車輪はウレタン70×56)

標準型 / 低床タイプ65mm

ビールパレット専用型

低くても強度はそのまま。使える、低床タイプ。

標準タイプでは使えないパレットでも低床タイプでらくらく運搬。
パレット差込み間口高さ75mmまで対応。

各社共通の専用パレットに対応。

ディスカウント店、大規模・小売店などの運搬作業や、
倉庫での保管、積み出し、整理作業に大変便利です。



[CP-10S-100H]



[CP-15J-98H]

低床
65mm



低床タイプ仕様

| 型式 | 仕様 積載質量 (kg) | 最大 (mm) H1 | 最低位 (mm) H2 | 最高位 (mm) H3 | フォーク(mm) | | | | | 全長 (mm) L4 | 全高 (mm) H3 | ステアリング ホイール φ×幅 (mm) | ロード ホイール φ×幅 (mm) | 車体 質量 (kg) | | | | | | | | | | |
|-------------|--------------------|------------------|-------------------|-------------------|----------|-------|-----|-----|-------|------------------|------------------|-------------------------------|----------------------------|------------------|----------|-------|-------|-----|-------|-------|-----|-----|-------|----|
| | | | | | 外幅 | | 長さ | | | | | | | | 内幅 W2 | | | | | | | | | |
| | | | | | W1 | L1 | L2 | L3 | | | | | | | | | | | | | | | | |
| CP-10M-85H | 1,000 | 65 | 185 | 450 | 850 | 770 | 625 | 210 | 1,240 | 1,150 | ステレオ 180×60 | ウレタン 65×56 | 51 | | | | | | | | | | | |
| CP-10S-85H | | | | 520 | 1,000 | 920 | 775 | 210 | 1,240 | | | | 53 | | | | | | | | | | | |
| CP-10S-100H | | | | 650 | | | | | | | | | 1,200 | 1,120 | 975 | 410 | 1,590 | 55 | | | | | | |
| CP-10L-100H | | | | | | | | | | | | | | | | | | 520 | 1,000 | 925 | 775 | 280 | 1,390 | 58 |
| CP-10L-120H | | | | | | | | | | | | | | | | | | | | | | | | 64 |
| CP-13S-100H | 1,300 | 65 | 185 | 520 | 1,000 | 920 | 775 | 280 | 1,390 | 1,150 | ステレオ 180×60 | ウレタン 65×56 | 57 | | | | | | | | | | | |
| CP-13L-100H | | | | 650 | 1,000 | 920 | 775 | 280 | 1,390 | | | | 60 | | | | | | | | | | | |
| CP-15M-85H | | | | 470 | | | | | | | | | 850 | 720 | 570 | 170 | 1,260 | 62 | | | | | | |
| CP-15S-85H | | | | | | | | | | | | | | | | | | 520 | 980 | 860 | 700 | 220 | 1,390 | 72 |
| CP-15S-107H | | | | | | | | | | | | | | | | | | | | | | | | 74 |
| CP-15S-115H | 1,500 | 65 | 185 | 620 | 1,070 | 940 | 790 | 220 | 1,480 | 1,170 | ステレオ 180×60 | ウレタン 65×73 | 75 | | | | | | | | | | | |
| CP-15J-107H | | | | | 1,150 | 1,020 | 870 | 220 | 1,560 | | | | 75 | | | | | | | | | | | |
| CP-15L-107H | | | | | 850 | 730 | 570 | 320 | 1,390 | | | | 1,480 | 75 | 76 | 80 | 83 | 93 | | | | | | |
| CP-15L-122H | | | | | | | | | | | | | | | | | | | 1,070 | 940 | 790 | 320 | 1,480 | 80 |
| CP-15L-140H | | | | | | | | | | | | | | | | | | | 1,220 | 1,090 | 940 | 385 | 1,630 | 83 |
| CP-20S-85H | 1,400 | 1,270 | 1,120 | 385 | | | | | | 1,810 | 93 | | | | | | | | | | | | | |
| CP-20S-107H | 2,000 | 65 | 185 | 520 | 850 | 720 | 570 | 220 | 1,260 | 1,170 | ステレオ 180×60 | ウレタン 65×73 | 72 | | | | | | | | | | | |
| CP-20S-115H | | | | | 1,070 | 940 | 790 | 220 | 1,480 | | | | 74 | | | | | | | | | | | |
| CP-20L-107H | | | | | 1,150 | 1,020 | 870 | 220 | 1,560 | | | | 75 | | | | | | | | | | | |
| CP-20L-122H | | | | | 1,070 | 940 | 790 | 385 | 1,480 | | | | 80 | 83 | 93 | | | | | | | | | |
| CP-20L-140H | | | | | | | | | | | | | | | | 1,220 | 1,090 | 940 | 385 | 1,630 | 83 | | | |
| CP-25S-107H | 1,400 | 1,270 | 1,120 | 385 | | | | | | 1,810 | 93 | | | | | | | | | | | | | |
| CP-25L-122H | 1,630 | 1,510 | 1,270 | 385 | | | | | | 1,810 | 93 | | | | | | | | | | | | | |

■寸法図(低床タイプ・超低床タイプ)

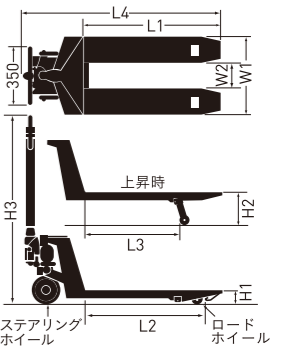

■寸法図(ビールパレット専用型)

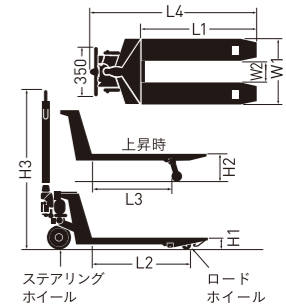

ビールパレット専用型仕様

| 型式 | 仕様 積載質量 (kg) | 最大 (mm) H1 | 最低位 (mm) H2 | 最高位 (mm) H3 | フォーク(mm) | | | | | 全長 (mm) L4 | 全高 (mm) H3 | ステアリング ホイール φ×幅 (mm) | ロード ホイール φ×幅 (mm) | 車体 質量 (kg) | |
|-------------|--------------------|------------------|-------------------|-------------------|----------|-----|-----|-----|-------|------------------|------------------|-------------------------------|----------------------------|------------------|----------|
| | | | | | 外幅 | | 長さ | | | | | | | | 内幅 W2 |
| | | | | | W1 | L1 | L2 | L3 | | | | | | | |
| CP-10J-100H | 1,000 | 65 | 185 | 600 | 1,000 | 920 | 775 | 360 | 1,390 | 1,150 | ステレオ 180×60 | ウレタン 65×56 | 58 | | |
| CP-15J-98H | 1,500 | 65 | 185 | 620 | 980 | 850 | 700 | 320 | 1,390 | 1,170 | ステレオ 180×60 | ウレタン 65×73 | 68 | | |

※CP-35・50は、ハンドル鉄製です。

標準型 / 超低床タイプ39mm・45mm

金庫運搬型

OA機器、自動販売機などの運搬に最適な超低床と金庫運搬に特化した一本フォーク。

差込み高さが低いOA機器や自動販売機などの運搬に最適。最低位39mmと45mmをご用意しています。
金庫運搬型は金庫の運搬に特化した一本フォーク。安全性を考慮した補助キャスターを標準装備。

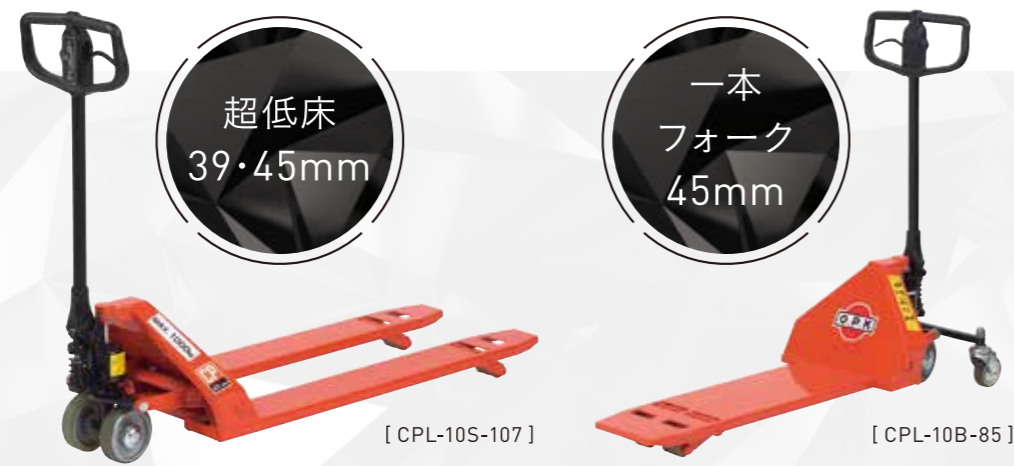

超低床タイプ仕様

■ 超低床タイプ (39mm) 仕様

| 型式 | 仕様 最大積載質量 (kg) | 最低位 (mm) H1 | 最高位 (mm) H2 | フォーク (mm) | | | | | 全長 (mm) L4 | 全高 (mm) H3 | ステアリングホイールφ×幅 (mm) | ロードホイールφ×幅 (mm) | 車体質量 (kg) |
|--------------|-------------------|----------------|----------------|-----------|----------------|-----|-----|----------|---------------|---------------|--------------------|-----------------|-----------|
| | | | | 外幅 W1 | 長さ L1 L2 L3 | | | 内幅 W2 | | | | | |
| CPL-10M-85L | 1,000 | 39 | 114 | 450 | 850 | 720 | 610 | 150 | 1,310 | 1,120 | ウレタン 150×45 | ナイロン 39×73 | 56 |
| CPL-10S-107L | | | | 520 | 1,070 | 940 | 830 | 220 | 1,530 | | | | |

■ 超低床タイプ (45mm) 仕様

| 型式 | 仕様 最大積載質量 (kg) | 最低位 (mm) H1 | 最高位 (mm) H2 | フォーク (mm) | | | | | 全長 (mm) L4 | 全高 (mm) H3 | ステアリングホイールφ×幅 (mm) | ロードホイールφ×幅 (mm) | 車体質量 (kg) |
|-------------|-------------------|----------------|----------------|-----------|----------------|-------|-------|----------|---------------|---------------|--------------------|-----------------|-----------|
| | | | | 外幅 W1 | 長さ L1 L2 L3 | | | 内幅 W2 | | | | | |
| CPL-10M-85 | 1,000 | 45 | 135 | 450 | 850 | 720 | 590 | 150 | 1,300 | 1,120 | ウレタン 150×45 | ナイロン 45×73 | 58 |
| CPL-10M-100 | | | | 1,000 | 870 | 740 | 1,450 | 62 | | | | | |
| CPL-10S-107 | | | | 520 | 1,070 | 940 | 810 | 220 | 1,520 | | | | 66 |
| CPL-10L-122 | | | | 1,220 | 1,090 | 960 | 1,670 | 72 | | | | | |
| CPL-10L-140 | | | | 685 | 1,400 | 1,270 | 1,140 | 385 | 1,850 | | | | 118 |
| CPL-13S-107 | 1,300 | 45 | 135 | 520 | 1,070 | 940 | 810 | 220 | 1,520 | 1,120 | ウレタン 150×45 | ウレタン 45×73 | 97 |
| CPL-13L-122 | | | | 685 | 1,220 | 1,090 | 960 | 385 | 1,670 | | | | 107 |

金庫運搬型仕様

| | | | | | | | | | | | | | |
|------------|-----|----|-----|-----|-----|-----|-----|---|-------|-------|------------|-----------|----|
| CPL-10B-85 | 850 | 45 | 135 | 280 | 850 | 720 | 590 | — | 1,300 | 1,120 | ウレタン150×45 | ナイロン45×73 | 66 |
|------------|-----|----|-----|-----|-----|-----|-----|---|-------|-------|------------|-----------|----|

新発売

薄型・軽量パレット専用型

物流現場における、容量確保のために増加する薄型・軽量パレットに最適。

独自開発した技術により、薄型・軽量パレットにおける空荷状態での抜き差しを効率よく行えます。



特殊先端ガイド
車輪を適切な位置まで誘導することで、パレットへの挿入が容易になりました。(特許申請中)

下面すべり板
パレット下面デッキと滑走性の良い樹脂をあえて干渉させることで空パレット挿入時の“動き”を低減しました。(特許申請中)

薄型・軽量パレット専用型仕様

| | | | | | | | | | | | | | |
|---------------|-------|----|-----|-----|-----|-----|-----|-----|-------|-------|------------|-----------|----|
| CPL-10S-107UH | 1,000 | 45 | 135 | 520 | 890 | 940 | 810 | 220 | 1,465 | 1,120 | ウレタン150×45 | ナイロン45×73 | 65 |
|---------------|-------|----|-----|-----|-----|-----|-----|-----|-------|-------|------------|-----------|----|

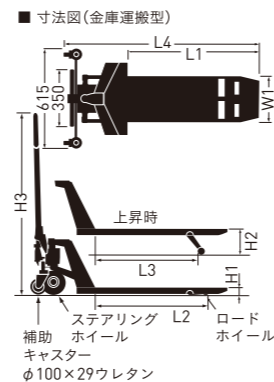

ヨコ移動兼用型

狭い場所での長尺物の運搬に最適。

狭い場所での長尺物(ALC、木材、鋼材など)の運搬に威力を発揮します。

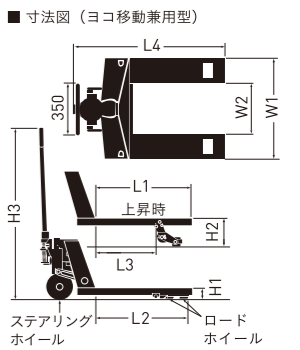

ヨコ移動兼用型仕様

| 型式 | 仕様 最大積載質量 (kg) | 最低位 (mm) H1 | 最高位 (mm) H2 | フォーク (mm) | | | | | 全長 (mm) L4 | 全高 (mm) H3 | ステアリングホイールφ×幅 (mm) | ロードホイールφ×幅 (mm) | 車体質量 (kg) |
|-------------|-------------------|----------------|----------------|-----------|----------------|-----|-------|----------|---------------|----------------|--------------------|-----------------|-----------|
| | | | | 外幅 W1 | 長さ L1 L2 L3 | | | 内幅 W2 | | | | | |
| CPW-15L-65 | 1,500 | 80 | 205 | 650 | 625 | 390 | 345 | 1,060 | 1,170 | ステレオ 180×60 | ウレタン 80×73 | 76 | |
| CPW-15L-85 | | | | 850 | 825 | 590 | 1,260 | 81 | | | | | |
| CPW-15L-107 | | | | 1,070 | 1,045 | 810 | 1,480 | 88 | | | | | |
| CPW-15L-122 | | | | 1,220 | 1,195 | 960 | 1,630 | 93 | | | | | |

TCP型 (1,100mm両面パレット用)

敷き詰められたコンテナ車からの両面パレットの引き抜きが可能。

フォーク先端特殊アームにより、敷き詰められたコンテナ車からの両面パレットの引き抜きが可能です。(右上図) ロードホイール分の空きスペースがあれば、両面パレットの連続敷き詰めができ、保管スペースの節約になります。(右上写真) オプションで最低位65mmの低床タイプも製作できます。

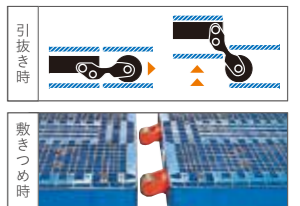

TCP型仕様

| | | | | | | | | | | | | | | |
|-------------|-------|----|-----|-----|-------|-------|-------|-----|-----|-------|-------|----------------|---------------|----|
| TCP-15S-114 | 1,500 | 80 | 180 | 520 | 1,140 | 1,245 | 1,125 | 220 | 385 | 1,660 | 1,170 | ステレオ 180×60 | ウレタン 80×73 | 73 |
| TCP-15L-114 | | | | 685 | | | | | | | | | | 79 |

低音型

パレットの抜き差し時、耳障りなあの騒音を低減。

住宅地に隣接した倉庫や、夜間作業など、騒音の気になる環境での採用をお勧めします。



低音型仕様

| | | | | | | | | | | | | | | |
|-------------|-------|----|-----|-----|-------|-----|-----|-----|-----|-------|-------|----------------|-----------------------|----|
| CP-15S-107T | 1,500 | 80 | 200 | 520 | 1,070 | 950 | 790 | 220 | 320 | 1,480 | 1,170 | ステレオ 180×60 | ホワイト ウレタン 80×73 | 74 |
| CP-15J-107T | | | | 620 | | | | | | | | | | 75 |
| CP-15L-122T | | | | 685 | | | | | | | | | | 83 |

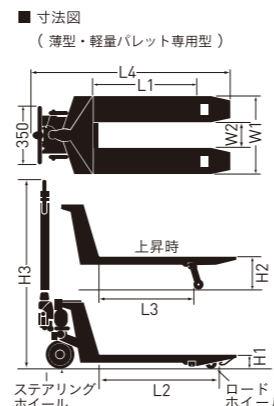

デジパレ (キャッチパレットスケール型)

運搬と計量を同時にこなし、
作業の省力化に一役。

表示部は数値が瞬時に読み取れる大型デジタル表示。
省エネ志向のオートパワーオフ機能です。

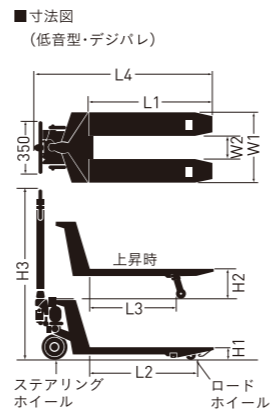

デジパレ(キャッチパレットスケール型)仕様

| 型式 | 仕様 | 最大積載質量 (kg) | 最低位 (mm) | 最高位 (mm) | フォーク (mm) | | | | 全長 (mm) | 全高 (mm) | ステアリングホイールφ×幅 (mm) | ロードホイールφ×幅 (mm) | 車体質量 (kg) | |
|-----------|----|-------------|----------|----------|-----------|-------|---|----|---------|---------|--------------------|-----------------|------------|-----|
| | | | | | 外幅 | 長さ | | 内幅 | | | | | | |
| DPS-1000J | | 1,000 | 82 | 196 | 590 | 1,350 | — | — | 210 | 1,910 | 1,170 | ステレオ 180×60 | ウレタン 65×73 | 150 |
| DPS-1500J | | 1,500 | 86 | 200 | | | | | | | | | | |

※DPSはパーキングブレーキ標準装備
◆ステンレス製も製作できます。(DPS-1000Jのみ)

オールステンレス型

準ステンレス型

冷凍型

錆に強い。低温に強い。

タフでクリーンな機種が勢ぞろい。

食品・薬品・電子関連で活躍します。
冷凍型仕様は-10℃まで常時使用可能。
-11℃~-35℃の場合はオプションで対応可能。

Calos

ハイブリッド車輪
引張り力低減のために、
をくだ屋技研独自の車輪を開発しました。



オールステンレス型
細部にわたりオールステンレス化を実現。
[CPFS-15S-107-A]



新発売
オールステンレス型
コストパフォーマンスを追求したモデル。
[TSKJ-20S-107CS]

※カルロス車輪は使用していません。



準ステンレス型
フレーム・ハンドル・車軸関係はステンレス
その他はニッケルクロームメッキ仕上げ。
[CPFG-15S-107-A]



冷凍型
塗装仕上げ。(ポンプ主要部と
摺動部はステンレス)
[CPF-15S-107-A]

オールステンレス型仕様

| 型式 | 仕様 | 最大積載質量 (kg) | 最低位 (mm) | 最高位 (mm) | フォーク (mm) | | | | 全長 (mm) | 全高 (mm) | ステアリングホイールφ×幅 (mm) | ロードホイールφ×幅 (mm) | 車体質量 (kg) | |
|-----------------|-----|-------------|----------|----------|-----------|-------|-------|-----|---------|---------|--------------------|-----------------|------------|----|
| | | | | | 外幅 | 長さ | | 内幅 | | | | | | |
| CPFS-10S-100 | | 1,000 | 80 | 200 | 520 | 1,000 | 925 | 775 | 280 | 1,360 | 1,160 | カルロス 150×45 | カルロス 80×56 | 56 |
| CPFS-10J-100 | 600 | | | | 280 | | | | | | | | | |
| CPFS-10S-100H | 520 | | | | | 920 | 775 | 280 | | | | | | |
| CPFS-10J-100H | 600 | | | | | | | | | | | | | |
| CPFS-15M-85-A | | 1,500 | 80 | 200 | 470 | 850 | 730 | 570 | 170 | 1,230 | 1,170 | カルロス 180×60 | カルロス 80×73 | 54 |
| CPFS-15S-107-A | 520 | | | | 1,070 | | | | | | | | | |
| CPFS-15L-107-A | 685 | | | | | 1,220 | 1,100 | 940 | | | | | | |
| CPFS-15L-122-A | 685 | | | | 1,070 | | | | | | | | | |
| CPFS-15S-107H-A | 520 | | | | | 1,070 | 940 | 790 | 220 | | | | | |
| CPFS-15J-107H-A | 620 | | | | 1,220 | | | | | | | | | |
| CPFS-15L-122H-A | 685 | 1,220 | 1,100 | 940 | | 385 | | | | | | | | |
| CPFS-20S-107-A | 520 | | | | 1,070 | | 950 | 790 | 220 | | | | | |
| CPFS-20L-122-A | 685 | 1,220 | 1,100 | 940 | | 385 | | | | | | | | |

※上記の1.5TON規格サイズでも、2TON仕様の製作が可能です。

グローバル キャッチパレットトラック ステンレス仕様

| | | | | | | | | | | | | | |
|----------------|-------|----|-----|-----|-------|-----|-----|-----|-------|-------|------------|-----------|----|
| TSKJ-20S-107CS | 2,000 | 80 | 200 | 520 | 1,070 | 950 | 790 | 220 | 1,450 | 1,170 | ナイロン175×60 | ナイロン80×75 | 76 |
|----------------|-------|----|-----|-----|-------|-----|-----|-----|-------|-------|------------|-----------|----|

準ステンレス型仕様

| | | | | | | | | | | | | | | |
|-----------------|-------|-------|-------|-----|-------|-------|-----|-----|-------|-------|-------------|------------|-------|-------|
| CPFG-15M-85-A | 1,500 | 80 | 200 | 470 | 850 | 730 | 570 | 170 | 1,230 | 1,170 | カルロス 180×60 | カルロス 80×73 | 54 | |
| CPFG-15S-107-A | | | | 520 | | | | | | | | | | 1,070 |
| CPFG-15L-107-A | | | | 685 | 1,220 | 1,100 | 940 | | | | | | | |
| CPFG-15L-122-A | | | | 685 | | | | | | | | | | 1,070 |
| CPFG-15S-107H-A | | | | 520 | 1,070 | 940 | 790 | 220 | | | | | | |
| CPFG-15J-107H-A | | | | 620 | | | | | | | | | | 1,220 |
| CPFG-15L-122H-A | 685 | 1,220 | 1,160 | 920 | 345 | | | | | | | | | |
| CPFG-30L-122-A | 3,000 | | | | | 85 | 205 | 685 | 1,220 | 1,160 | 920 | 345 | 1,600 | 1,170 |

※フレーム・ハンドル・車軸関係はステンレス。その他はニッケルクロームメッキ仕上げ。
※メッキの性質上、一部メッキ塗装をする場合があります。

冷凍型仕様

| | | | | | | | | | | | | | | | |
|----------------|-------|----|-----|-----|-------|-------|-----|-----|-------|-------|-------------|------------|----|-------|-------|
| CPF-15M-85-A | 1,500 | 80 | 200 | 470 | 850 | 730 | 570 | 170 | 1,230 | 1,170 | ナイロン 175×60 | ナイロン 80×75 | 56 | | |
| CPF-15S-107-A | | | | 520 | | | | | | | | | | 1,070 | 950 |
| CPF-15L-107-A | | | | 685 | 1,220 | 1,100 | | | | | | | | | |
| CPF-15L-122-A | | | | 685 | | | | | | | | | | 1,070 | 940 |
| CPF-15S-107H-A | | | | 520 | 1,070 | 940 | 790 | | | | | | | | |
| CPF-15L-122H-A | | | | 685 | | | | | | | | | | 1,220 | 1,090 |
| CPF-20S-107-A | 2,000 | 80 | 200 | 520 | 1,070 | 950 | 790 | 220 | 1,450 | 1,170 | ナイロン 175×60 | ナイロン 80×75 | 71 | | |
| CPF-20L-122-A | | | | 685 | | | | | | | | | | 1,220 | 1,100 |

※スチール塗装仕上げ。(ポンプ主要部と摺動部はステンレス)

Option オプション



●パーキングブレーキ
全機種に取付けができます。



●安全カバー付パーキングブレーキ
全機種に取付けができます。



●大車輪安全カバー
全機種に取付けができます。
※パーキングブレーキとの併用は不可



●ウレタン車輪(ナイロン芯)
標準タイプ(CP-10~15)に対応。



●補助キャスター
重量運搬専用型(5トン)用。



●W車輪型
CP-30・50は標準装備。
標準タイプ(CP-15~25)に対応。



●ウレタン車輪(アルミ芯)
CP-25・30は標準装備。
標準タイプ(CP-10~20)に対応。



●ストッピングブレーキ
CPシリーズに取付けができます。
※CP-50には取付け不可



●ナイロン車輪
標準タイプ(CP-10~25)に対応。



●抗菌ホワイトウレタン車輪(アルミ芯)
標準タイプ(CP-10~20)に対応。



●静電気拡散性車輪(アルミ芯)
標準タイプ(CP-10~25)に対応。

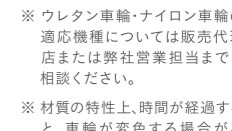

※ウレタン車輪・ナイロン車輪の
適応機種については販売代理
店または弊社営業担当までご
相談ください。
※材質の特性上、時間が経過する
と、車輪が変色する場合がありますが、品質には問題ありません。